

Címlap + 3 oldal

Megjegyzés:
Gyártás előtt a méreteket a helyszínen ellenőrizni kell!

Terv:	
Bölcsőde kialakítása Dudaron	
Meglévő óvodaépület bővítése kétszoboros minibölcsődével	
Tervfajta:	
Kiviteli terv (munkaközi)	
Építmény helye:	
Dudar, Kossuth Lajos u. 26. 712/2 hrsz	
Építtető:	
Dudar Község Önkormányzata 8416 Dudar, Rákóczi u. 19.	
Tervező:	
Bachstedter Gábor okl. építészmérnök É 19-0335 8414 Olaszfalu, Váci M. u. 44.	
Rajz megnevezése:	
lakatos konszignáció	
Dátum:	Rajz száma:
2018. 03. 29.	
Lépték:	
1:50	E15

1. nézet
m 1:50

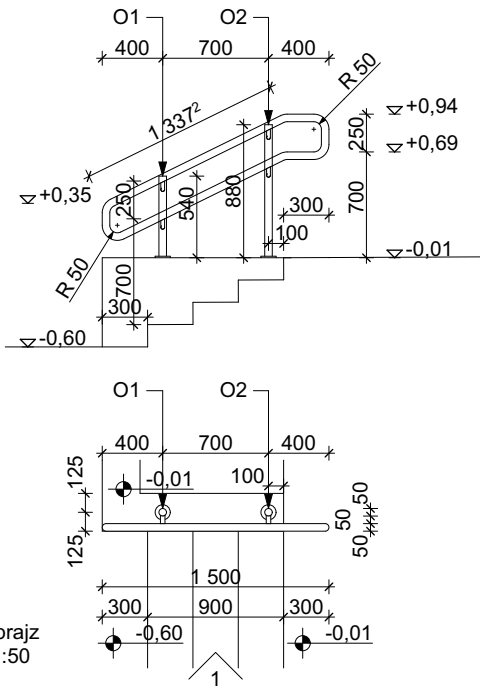

alaprész
m 1:50

L1.1 korlát

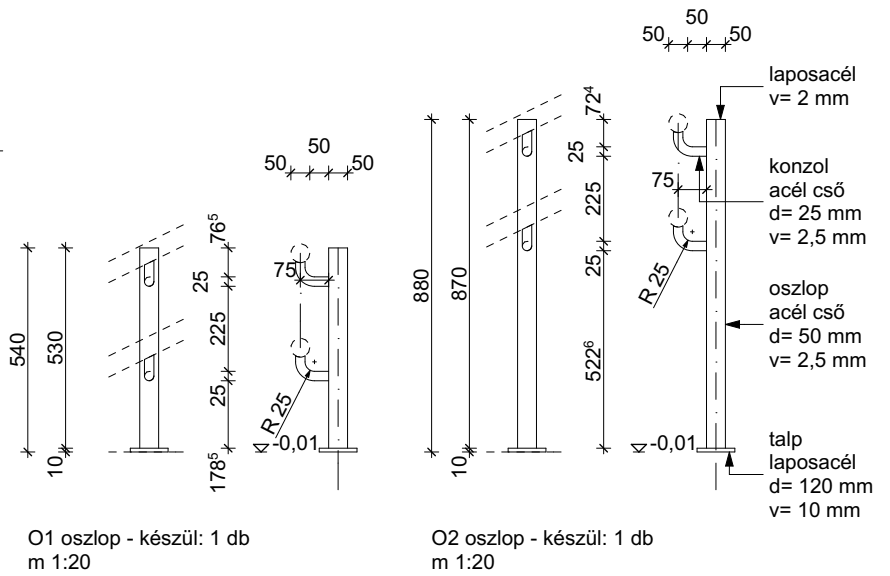

1. nézet
m 1:50

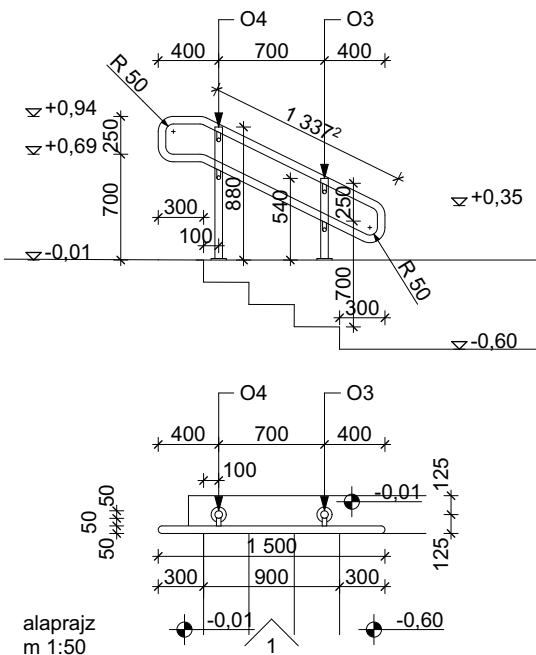

alaprész
m 1:50

L1.2 korlát

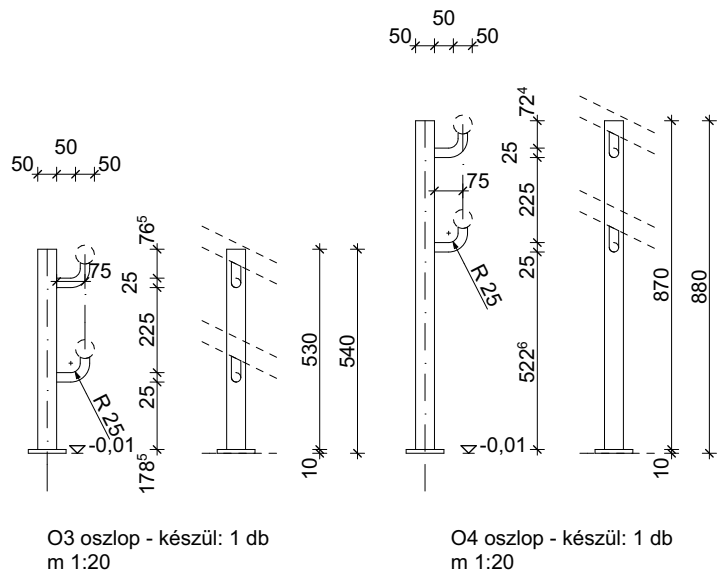

Felületkezelés:
Duplex védelem - tűzhorganyzott, festett
(vidéki környezet, megfelelő technológiai és vízkivezető furatokkal)

Tűzhorganyzott felület festés előkészítése: Wash-Primer
Alapozó: Rapid cinkkromatos alapozó
Fedőfesték: Tixotrop Klorotex zománcfesték - szín: RAL 9006

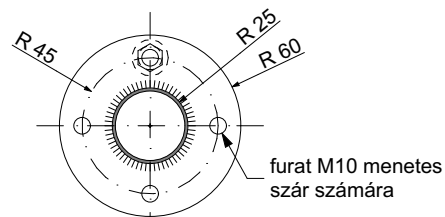

cső oszlop (O1-7)
d= 50 mm
v= 2,5 mm
(egyes oszlopok ferdén
csatlakoznak a talphoz)

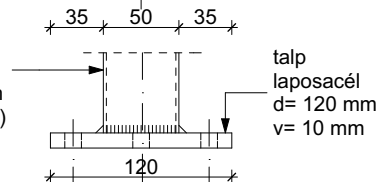

Oszlop talp (L1.1 és L1.2) - készül: 4 (2-2) db
m 1:5

Lakatos konzignáció

Dudar bölcsőde
712/2 hrsz

L1.1 és L1.2 korlát
m 1:5; 1:20; 1:50

2018. 03. 29.

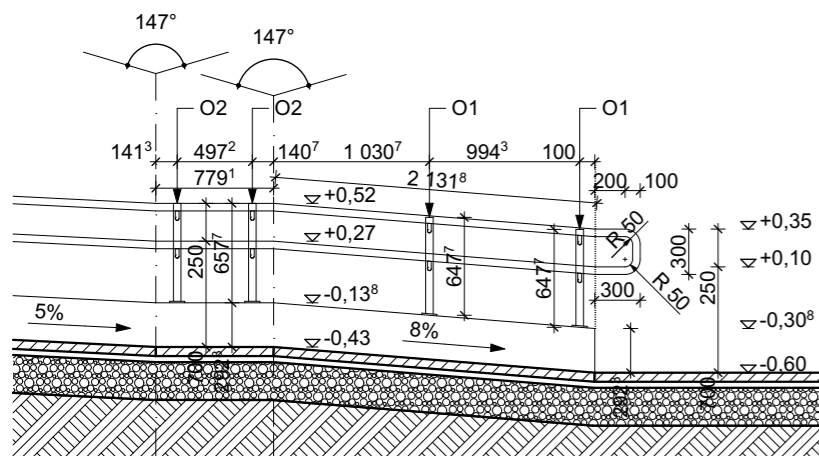

1. nézet
m 1:50

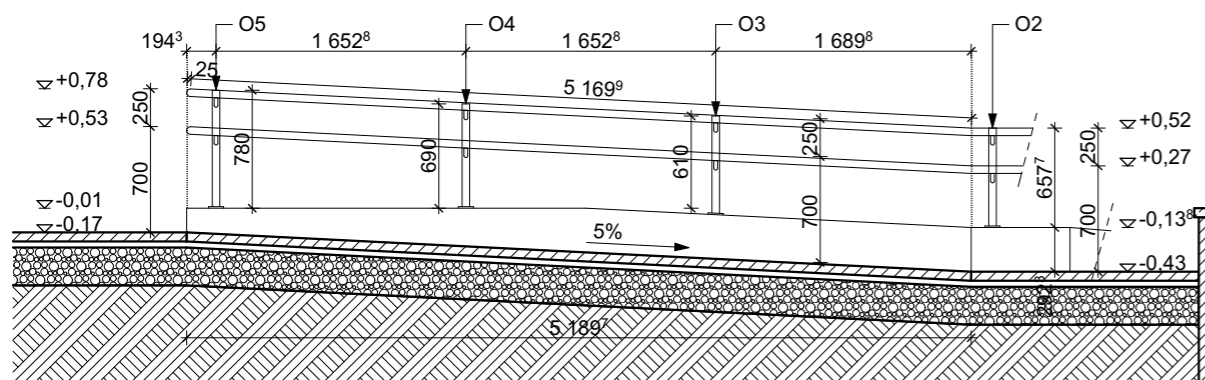
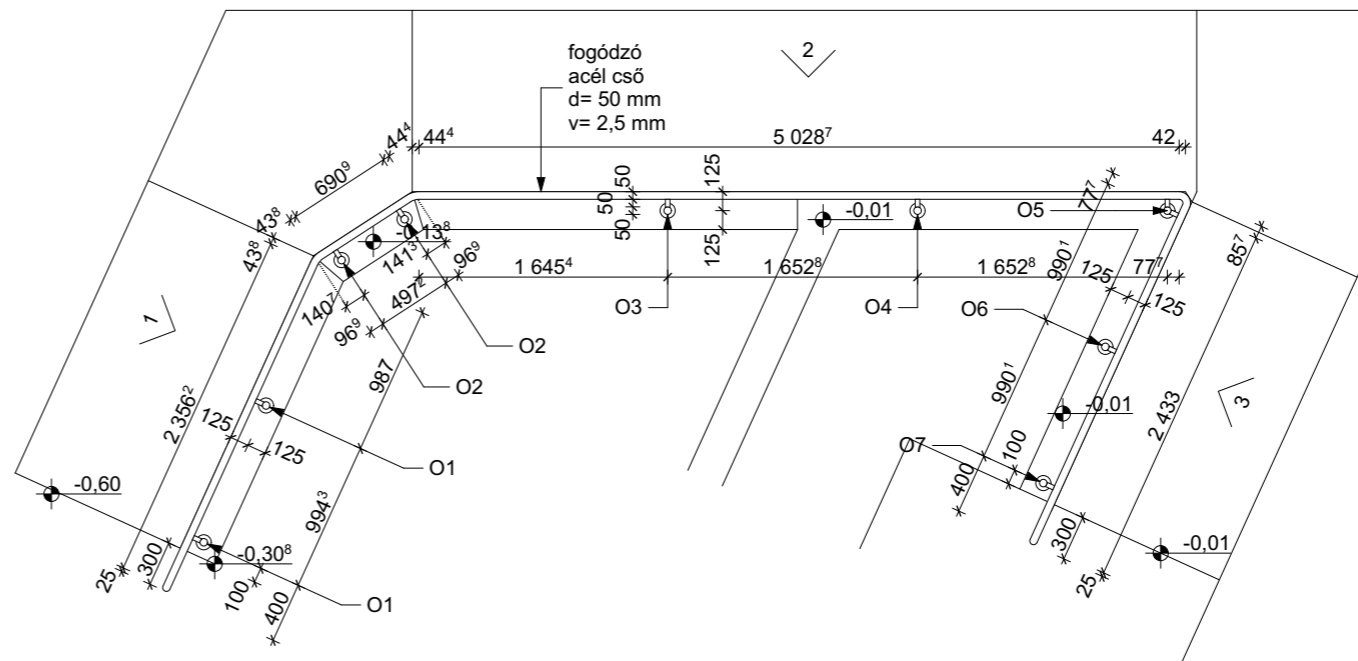

2. nézet
m 1:50

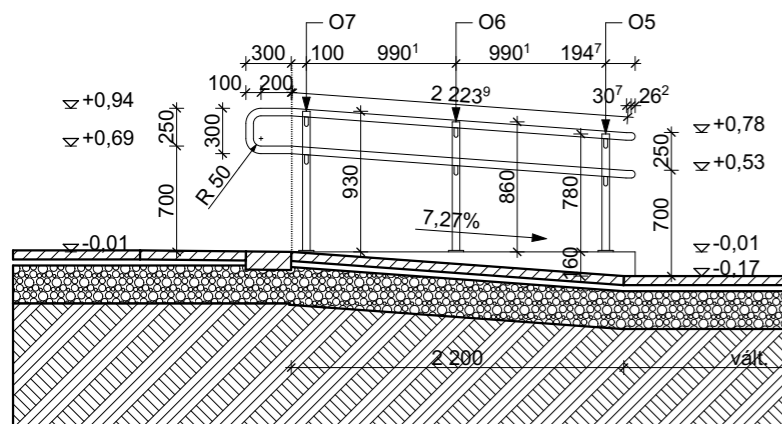

3. nézet
m 1:50

Felületkezelés:
Duplex védelem - tűzhorganyzott, festett
(vidéki környezet, megfelelő technológiai és vízkivezető furatokkal)

Tűzhorganyzott felület festés előkészítése: Wash-Primer
Alapozó: Rapid cinkkromatos alapozó
Fedőfesték: Tixotrop Klorotex zománcfesték - szín: RAL 9006

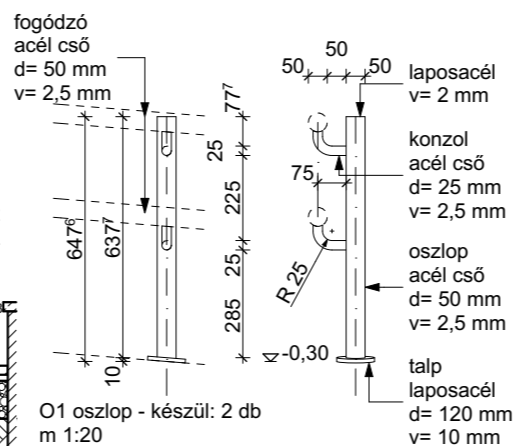

O1 oszlop - készül: 2 db
m 1:20

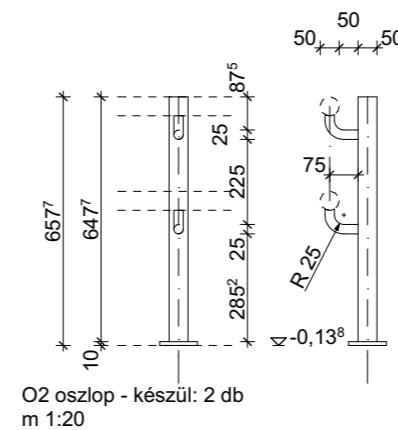

O2 oszlop - készül: 2 db
m 1:20

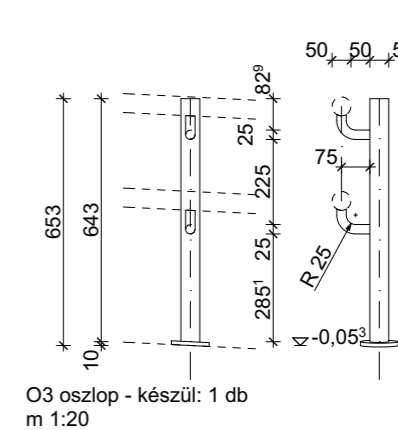

O3 oszlop - készül: 1 db
m 1:20

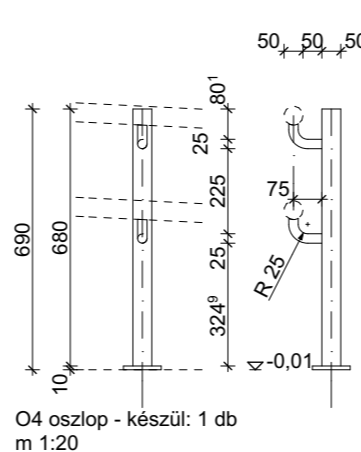

O4 oszlop - készül: 1 db
m 1:20

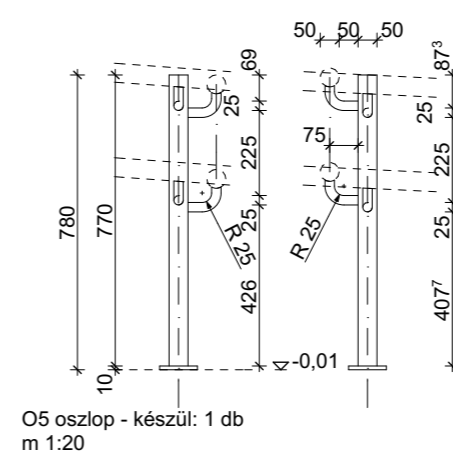

O5 oszlop - készül: 1 db
m 1:20

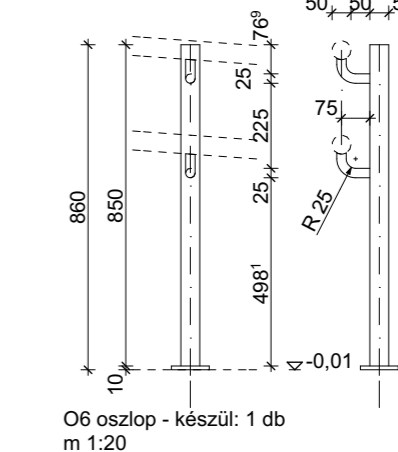

O6 oszlop - készül: 1 db
m 1:20

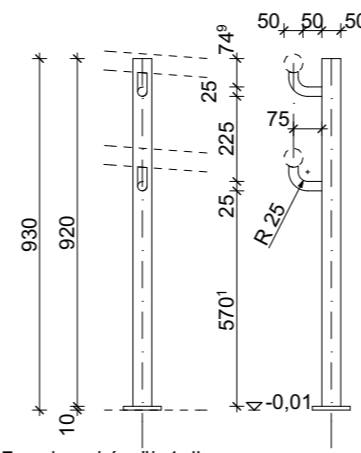

O7 oszlop - készül: 1 db
m 1:20

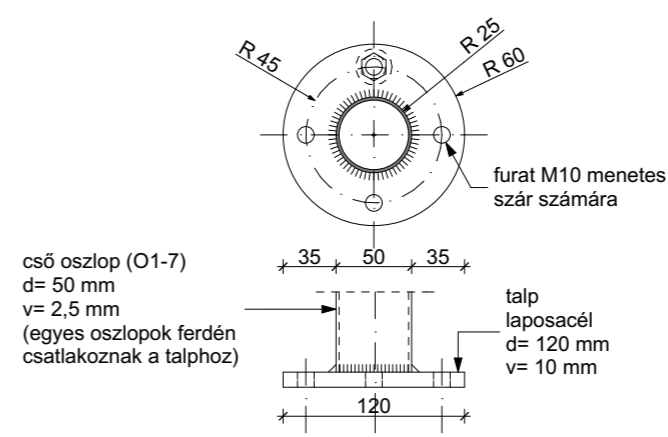

Oszlop talp - készül: 9 db
m 1:5

Lakatos konzignáció

Dudar bölcsőde
712/2 hrsz

L2 korlát
m 1:5; 1:20; 1:50

2018. 03. 29.

L3.1 korlát

1. nézet
m 1:50

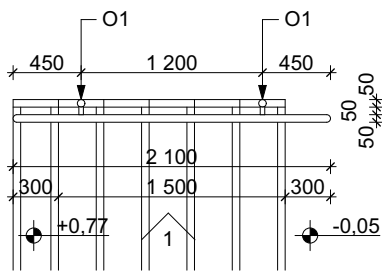
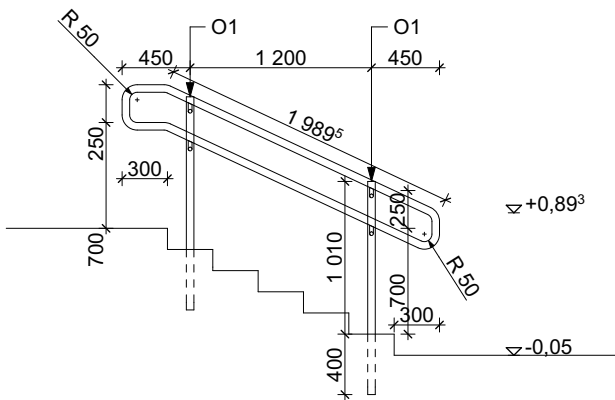

alaprész
m 1:50

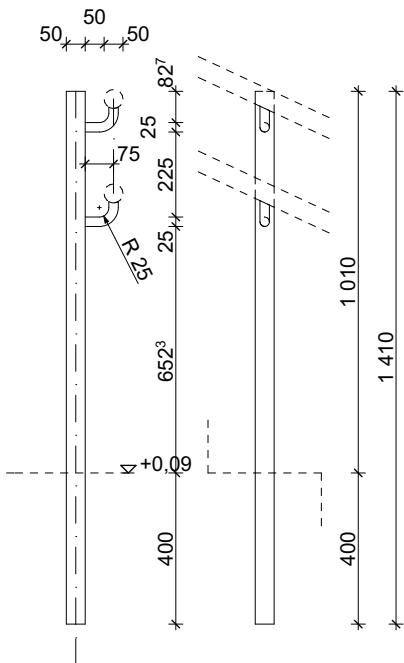

O1 oszlop - készül: 2 db
m 1:20

Felületkezelés:
Duplex védelem - tűzhorganyzott, festett
(vidéki környezet, megfelelő technológiai és vízkivezető furatokkal)

Tűzhorganyzott felület festés előkészítése: Wash-Primer
Alapozó: Rapid cinkkromatos alapozó
Fedőfesték: Tixotrop Klorotex zománccfesték - szín: RAL 9006

L3.2 korlát

1. nézet
m 1:50

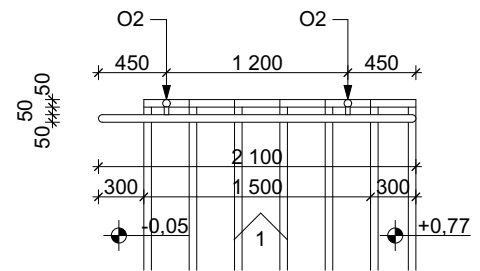
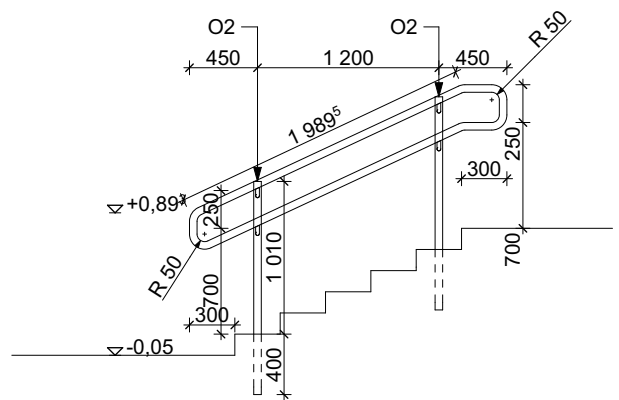

alaprész
m 1:50

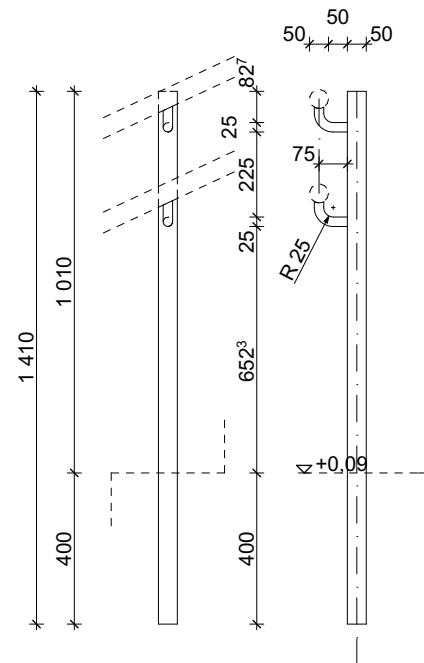

O2 oszlop - készül: 2 db
m 1:20

Lakatos konszignáció

Dudar bölcsöde
712/2 hrsz

L3.1 és L3.2 korlát
m 1:5; 1:20; 1:50

2018. 03. 29.